

# Bebauungsplan Im Boden, 1. BA, 2. Änderung + Erweiterung Ortsgemeinde Niederelbert

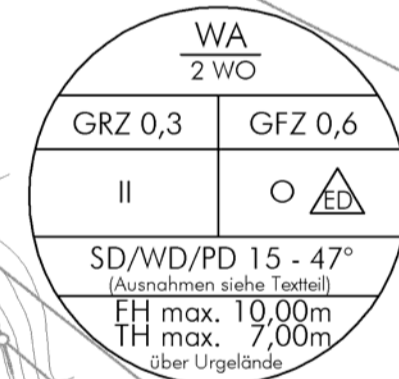
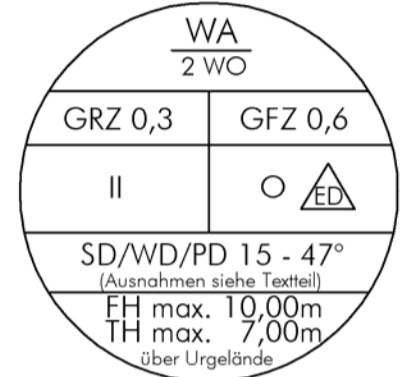

Signaturen gemäß der Verordnung über die Ausarbeitung der Bauleitpläne und die Darstellung des Planinhaltes (Planzeichenverordnung 1990 - PlanzV 90)

1. Art der baulichen Nutzung

**WA** Allgemeine Wohngebiete

**2 WO** max. 2 Wohnungen je Wohngebäude

2. Maß der baulichen Nutzung

**GRZ 0,3** Grundflächenzahl

**GFZ 0,6** Geschossflächenzahl

**II** Zahl der Vollgeschosse

**FH** max. 10,00m  
**TH** max. 7,00m  
Höhe baulicher Anlagen in m über einem Bezugspunkt

3. Bauweise, Baulinien, Baugrenzen

**O** Offene Bauweise

**ED** Einzel- und Doppelhäuser zulässig

**B** Baugrenze

**SD** Satteldach

**WD** Walmdach

**PD** Pultdach

5. Flächen für den überörtlichen Verkehr und für die örtlichen Hauptverkehrswege

Sonstige überörtliche und örtliche Hauptverkehrsstraßen

Weg/ Fußweg

8. Hauptversorgungs- und Hauptwasserleitungen

Unterirdische Hauptversorg.- und Hauptwasserleitungen

Mit Geh-, Fahr- und Leitungsrechten zu belastende Flächen

9. Grünflächen

öffentliche Grünfläche

private Grünfläche

15. Sonstige Planzeichen

Grenze des räumlichen Geltungsbereichs des Bebauungsplanes

Bereich ohne Ein- und Ausfahrt

gewünschte Grenzziehung

Nicht überbaubare Grundstücksflächen

Sichtdreiecke

Umgrenzung der Flächen für Vorkehrungen zum Schutz gegen schädliche Umwelteinwirkungen im Sinne des Bundes-Immissionschutzgesetzes (Lärmschutzwall)

Aufschüttung

Abgrabung

Graben Oberflächenwasser

Nördl. Grenze des räumlichen Geltungsbereichs "Im Boden", 1. BA, 1. Änderung

Projekt:

Bebauungsplan  
"Im Boden" - 1. BA,  
2. Änderung + Erweiterung"

Bauherr:

Ortsgemeinde Niederelbert

**BRÜLL & LÖWENGUTH**

Architekten- und Ingenieur-Büro  
Siedlungs-, Landschafts-,  
Verkehrs- und Gewässerplanung

Eschelbacher Str. 33 - 56410 Montabaur  
Tel.: 02602 - 93200 Fax: 02602 - 932020  
Fritz-von-Opel Str. 10 - 56470 Bad Marienberg  
Tel.: 02661 - 9176 087 Fax: 02661 - 9176 378  
info@bruell-loewenguth.eu / www.bruell-loewenguth.eu

Planbezeichnung:

Entwurf

Planfassung	Datum :	Bearbeiter :	Blatt-Größe :	Maßstab :
Planfassung	02.01.2008	A. Brüll	B04 / 420 mm	1 : 1000
Planfassung	21.02.2008	A. Brüll	Projekt Nr. :	Plan-Nr. :
Planfassung	28.03.2008	A. Brüll	0117-21022008	
Planfassung			Planungsstand :	Vorplanung
Planfassung			CAD-Name :	0117 Im Boden... 28032008
Planfassung			PDF-Name :	0117 Im Boden... 28032008

